

売地

(公簿) 210.00m²

近鉄名古屋線

白子駅 徒歩21分

東旭が丘6丁目 整形地 63坪
旭が丘小学校 白子中学校

周辺環境

パロー鈴鹿店まで1070m, MEGAドン・キホーテUNY鈴鹿店まで1430m, セブンイレブン鈴鹿江島町店まで591m, 鈴鹿市立白子中学校まで675m, 鈴鹿市立旭が丘小学校まで491m, 白子郵便局まで825m, 百五銀行旭が丘支店まで1128m, 三十三銀行白子支店まで1135m

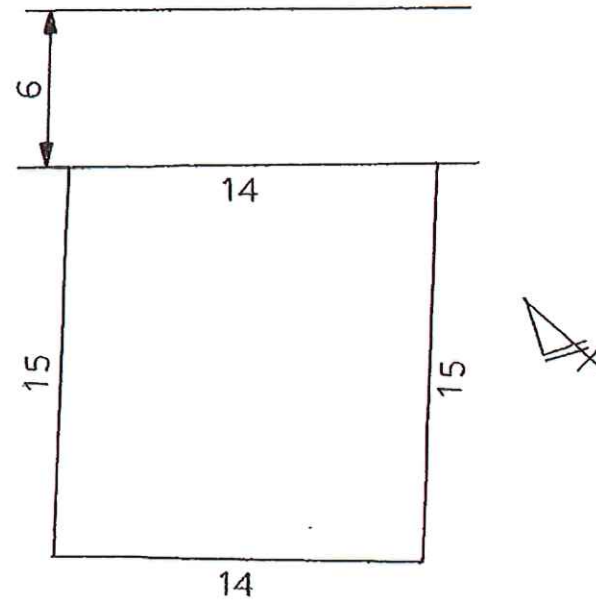

地形図等

価格	1,651万円		
坪単価	@25.99万円		
所在地	鈴鹿市東旭が丘6丁目6-40		
最適用途	住宅用地		
私道負担面積		用途地域	1種中高
土地権利	所有権		
引渡し方法	更地渡し		
地目	雑種地	都市計画	市街化区域
建ぺい率	60%	容積率	200%
法令制限等	なし		
現況	建物有	引渡可能時期	相談
備考	北東6.0m公道 接面14.0m 地勢：平坦 解体更地渡し。住宅用地 63坪		
設備特徴	プロパンガス, 電気, 上水道, 下水道, 側溝, 整形地		



※この図面はATBBの物件情報の一部を抜粋して掲載しております。(現況優先) ※入居日・引渡日変更や付帯条件、別途料金が発生する場合がありますのでご確認ください。

三重県知事免許(6)第2536号

〒510-0212 三重県鈴鹿市中旭が丘3丁目11-39

ブラウン開発(株)

TEL 059-368-0100
FAX 059-368-0102

客付会社様へ

手数料	3%+6万
取引態様	情報公開日
売主	