

売地

白子駅

現況渡し

土地面積
公簿 134.89㎡

現況
更地

引渡可能時期
相談



白子駅 8分 近隣商業地域
白子小学校 鼓ヶ浦中学校

チェックポイント！

プロパンガス,電気,上水道,下水道,側溝

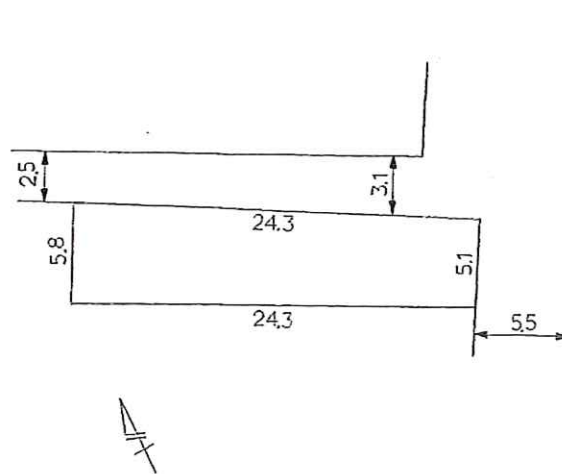

物件種目	売地		
最適用途	店舗用地		
最寄駅	白子		
土地面積	公簿 134.89㎡	私道面積 (共有持分)	
価格	408万円	坪単価	@10.00万円

物件所在地	三重県鈴鹿市江島本町 13-30		
交通	近鉄名古屋線 白子 徒歩8分		
土地権利	所有権	地目	宅地
都市計画	市街化区域	用途地域	近隣商業
建ぺい率	80%	容積率	200%
他の法令上の制限	セットバック必要。都市計画道路予定有 (未認可・東側より5m)		
地勢	平坦		
建築条件			
現況	更地		
引渡し(可能時期/方法) 開発許可等番号	相談 / 現況渡し		
接道状況(角地・間口)	角地：2方道路 北3.1m 公道 接面24.3m 東5.5m 公道 接面5.1m		
設備	プロパンガス,電気,上水道,下水道,側溝		
備考	都市計画道路幅員計画有り (現状より5m幅員予定) セットバック必要。(道路後退) 40.80坪		

この図面は物件情報の一部を抜粋して掲載しております。(現況優先)
入居日・引渡日変更や付帯条件、別途料金等が発生する場合がありますのでご確認ください。

at home

infosheet 物件番号 69799282048

三重県知事免許(6)第2536号 〒510-0212 三重県鈴鹿市中旭が丘3丁目11-39

ブラウン開発株式会社

TEL: 059-368-0100 FAX: 059-368-0102 定休日: 水曜日

■取引態様: 媒介