

# 売地

暁学園前駅

引渡方法相談

土地面積  
公簿 286.48㎡

現況  
更地

引渡可能時期  
相談



暁学園前駅 11分 86坪  
八郷西小学校 西朝明中学校

チェックポイント!

整形地,プロパンガス,電気,上水道,下水道,側溝

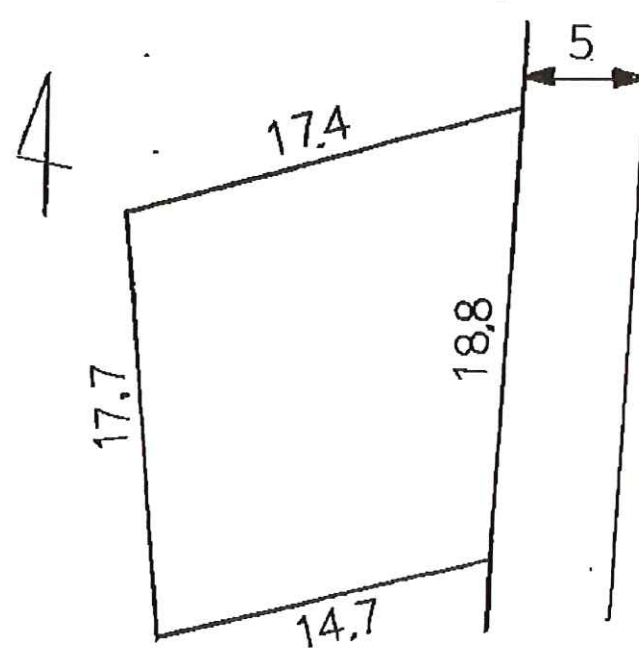

物件種目	売地		
最適用途	住宅用地		
最寄駅	暁学園前		
土地面積	公簿 286.48㎡	私道面積 (共有持分)	
価格	1,190万円	坪単価	@13.74万円

物件所在地	三重県四日市市あかつき台2丁目1-106		
交通	三岐鉄道三岐線 暁学園前 徒歩11分		
土地権利	所有権	地目	宅地
都市計画	市街化区域	用途地域	2種低層
建ぺい率	60%	容積率	100%
他の法令上の制限			
地勢	段段		
建築条件			
現況	更地		
引渡し(可能時期/方法)	相談/相談		
開発許可等番号			
接道状況(角地・間口)	東5.0m 公道 接面18.8m		
設備	プロパンガス,電気,上水道,下水道,側溝		
備考	外構擁壁:売主負担にて変更加工工事の相談可能。ガス:東邦液化ガス 八郷西小学校 西朝明中学校		

この図面は物件情報の一部を抜粋して掲載しております。(現況優先)  
入居日・引渡日変更や付帯条件、別途料金等が発生する場合がありますのでご確認ください。

at home

infosheet 物件番号 69820171056

三重県知事免許(6)第2536号 〒510-0212 三重県鈴鹿市中旭が丘3丁目11-39

## ブラウン開発株式会社

TEL: 059-368-0100 FAX: 059-368-0102 定休日: 水曜日

■取引態様: 媒介